



motorola

EMERGENCY BACK-UP LINE TELEPHONE

MODEL: FW500



Quick start guide / Guía de inicio rápido / Guia de início rápido /
Guide de démarrage rapide / Guida rapida / Schnellstartanleitung /
Snelstartgids

English.....	3
Español	9
Português.....	15
Français.....	21
Italiano.....	27
Deutsch.....	33
Nederlands	39

1. Welcome

This booklet provides you the quick start information of your FW500 emergency back-up line telephone. For a full explanation of all features and instructions, please refer to the User Guide which can be available as described at the bottom page of this booklet.

Got everything?



- Corded base with antenna
- Corded handset with curly cord
- 1x DC3.6V 750mAh Ni-MH battery pack (pre-installed)
- AC Power adaptor for the base
- Telephone line cord
- User guide
- Wall mount bracket

2. Getting started

Connecting and charging the battery

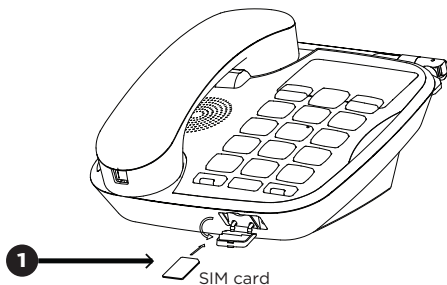
1. Open the rubber cover and insert your SIM card into the slot with the direction illustrated. Then close the rubber cover.



2. Plug the AC power jack into the socket marked  on the underside of the base and plug the other end into the AC power outlet.
3. Plug the telephone line cord into the socket marked  on the underside of the base and plug the other end into the telephone wall socket.

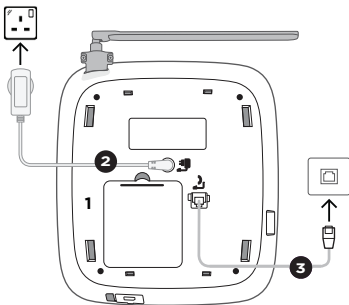

4. Your phone is pre-installed with a battery pack, which will be in use in the event of a power outage. The fully charged battery will be operational for at least 8 hours.
5. Ensure your phone is always connected to the power supply so that the battery is fully charged and ready for use.
6. When charging the battery for the first time, charge for at least 24 hours continuously.

Battery low warning

If there is a warning beep intermittently and **'Battery Low'** is displayed on the screen, plug the phone to the power supply or recharge the battery before using it again.

When charging,  will scroll on the display.

Checking for the dial tone

Lift the handset and check if there is a dial tone. In the event of power outage, the phone will switch from the AC power to the battery automatically. You can still hear the dial tone and make calls as usual.

Date and time

If you have subscribed to a Caller ID service, the date and time is set automatically when you receive your first call.

If you do not have a Caller ID service, you can set the date and time manually.

1. Press the left ● key, select **Clock/Alarm** by pressing the left ● key.
2. Scroll ▼ to **Set time & date** and press the left ● key to confirm.
3. Enter the time (HH:MM) e.g. 04:30 in 24 hours format. Press the left ● key to confirm.
4. Enter the date using the format DD-MM-YYYY e.g. 27/08/2024 for 27 August 2024. Only the last two digits of the year are adjustable. Press the left ● key to confirm.

Wall mounting

You can either place your phone on a table or mount it on the wall by rotating the base plate.

1. Lift up the phone.

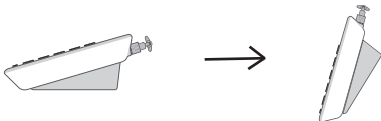

2. Remove the detachable base bracket and rotate it 180 degrees until the notches point upwards. Then click it back into the place on the phone.

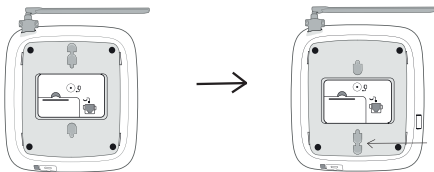

3. Flip the hook switch to the reverse position with the hollow end facing up.



4. Hang the handset onto the phone. Ensure the handset clicks into the hook switch hollow to hold it firm.
5. Keep the phone and power cables tidy by running them through the provided space.

Your FW500 is now ready for use.

3. Getting to know your phone

Overview of your phone

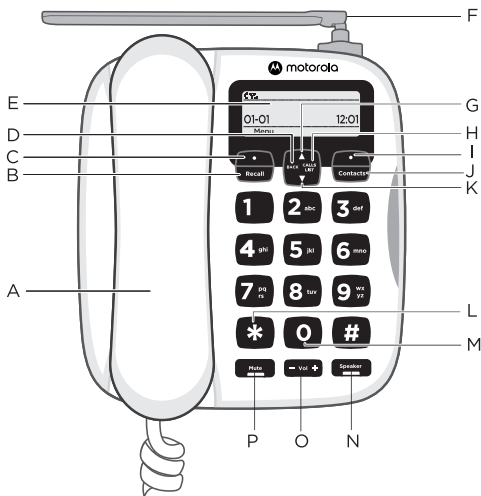

A. Handset

B. Recall key

Press to switch between two calls or answer a call waiting.

C. Menu / OK

Press to enter the main menu in idle mode.

Select the option displayed on screen.

Confirm a menu option.

D. Back

Go back to the idle mode.

E. Display screen

F. Antenna

G. Scroll up

Scroll up through lists and menus.

H. Calls list

Press to enter the calls list.

I. Clear / Back

Press to delete individual character and digit when entering names and numbers.

Press and hold to remove all characters and digits.

Go back to previous menu level.

J. Contacts

Open the contact list.

K. Scroll down

Scroll down through lists and menus.

L. * / Ringer

Dial a *.

Press and hold to turn the ringer on or off.

M. O/Space/Pause

Press to insert a space in text editing.

Press to insert O in number editing.

When dialing or storing a number, press and hold to enter a pause (P).

N. Talk / Hands-free

Press to make and receive calls.

Press to switch hands-free on or off during a call.

O. Volume up / down

Increase / decrease the earpiece or hands-free volume during a call, or the ringer volume during standby.

P. Mute

Press to mute or unmute your microphone or ringer temporarily.

SIM card detection

When you remove and re-insert the SIM card, you would need to enter the 4-digit PIN in case that the SIM card is locked. Press the left ● key to confirm your PIN.

Note

Unplug the phone from power supply when you insert or remove the SIM card. Do not touch the metal plate area of the SIM card and keep away from electromagnetic fields.





















Navigating the menus

The basic steps of navigating through the menu and on-screen options.



When the base is in standby:

1. From the standby screen, press the left ● key to open the main menu.
2. Use ▲ to scroll up and ▼ to scroll down through the menu.
3. Press the left ● key to open a sub-menu or validate an option.
4. Press the right ● key to correct a character, cancel an action, return to the previous menu level or standby.

Display icons

-  Indicates the landline is out of service.
-  Indicates the landline is in service.
-  Indicates the connection status. More bars indicate a better signal.
-  Indicates there is no SIM card.
-  Indicates the SIM card is locked.
-  Indicates a call is on hold.
-  Indicates another call is waiting.
-  Hands-free is on.
-  Handset ringer is off.
-  Alarm is on.
-  Incoming call from the landline.
-  Incoming call from the LTE network.
-  Battery is fully charged.
-  Battery is running low.
-  Battery is almost empty.
-  Battery is empty.
-  No data access
-  2G access
-  3G access
-  4G access

Main menu icons

-  Clock/Alarm
-  Speed dial list
-  Settings

1. Bienvenido

ES

Este folleto le proporciona la información de inicio rápido de su teléfono de línea de emergencia FW500. Para una explicación completa de todas las características e instrucciones, consulte la guía del usuario, disponible como se indica en la página final de este folleto.

¿Lo tiene todo?



- Base cableada con antena
- Auricular cableado con cable espiral
- 1 x Paquete de baterías CC3,6V 750mAh Ni-MH (preinstalado)
- Adaptador de alimentación CA para la base
- Cable de línea telefónica
- Instrucciones de uso
- Soporte de montaje en pared

2. Comenzando

Conectar y cargar la batería

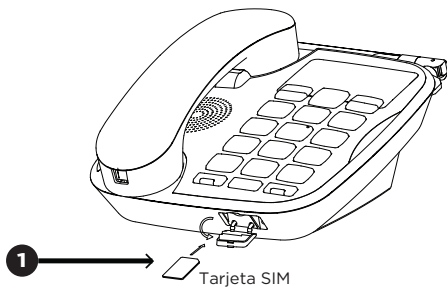
1. Abra la cubierta de caucho e inserte su tarjeta SIM en la ranura en la dirección ilustrada. Cierre la cubierta de caucho.



2. Conecte la toma CA a la toma marcada  en la parte inferior de la base y conecte el otro extremo a la toma CA de corriente.
3. Conecte el cable de línea del teléfono a la toma marcada  en la parte inferior de la base y conecte el otro extremo a la toma de teléfono.

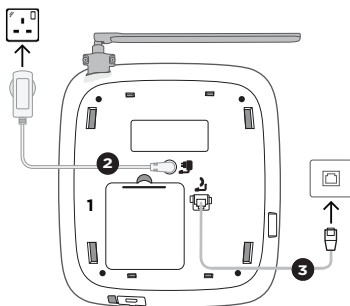

4. Su teléfono tiene preinstalado un paquete de baterías, que se usará en caso de corte de corriente. La batería totalmente cargada será operativa durante como mínimo 8 horas.
5. Asegúrese de que su teléfono siempre esté conectado a la alimentación, de forma que la batería esté totalmente cargada y lista para el uso.
6. Cuando cargue la batería por primera vez, cárguela como mínimo 24 horas seguidas.

Advertencia de batería baja

Si se da un pitido de advertencia intermitente y se muestra '**Batería baja**' en pantalla, conecte el teléfono a la alimentación o recargue la batería antes de volver a usarlo.

Durante la carga de desplazará  en la pantalla.

Comprobar tono de marcado

Levante el auricular y compruebe si hay tono de marcado. En caso de corte de corriente, el teléfono pasará de alimentación CA a la batería automáticamente. Seguirá pudiendo escuchar el tono de marcado y realizar llamadas con normalidad.

Fecha y hora

Si se ha suscrito a un servicio de identificación de llamadas, la fecha y hora se establecerán automáticamente cuando reciba su primera llamada.

Si no dispone de servicio de identificación de llamadas, puede establecer la fecha y hora manualmente.

1. Pulse la tecla ● izquierda, seleccione **Reloj/Alarma** pulsando la tecla ● izquierda.
2. Desplace ▼ a **Est. fecha y hora** y pulse la tecla ● izquierda para confirmar.
3. Introduzca la hora (HH:MM) p.ej. 04:30 en formato de 24 horas. Pulse la tecla ● izquierda para confirmar.

- Introduzca la fecha usando el formato DD-MM-AAAA p.ej. 27/08/2024 para el 27 de agosto de 2024. Solamente puede ajustar los dos últimos dígitos del año. Pulse la tecla ● izquierda para confirmar.

Montaje en pared

Puede colocar el teléfono sobre una mesa o montarlo en la pared girando la placa de la base.

- Levante el teléfono.

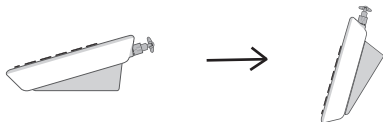

- Retire el soporte desmontable de la base y gírelo 180 grados hasta que las muescas estén orientadas hacia arriba. Vuelva a encajarlo en el teléfono.

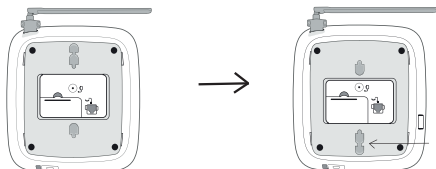

- Ponga el gancho para colgar en posición inversa, con el extremo hueco hacia arriba.



- Cuelgue el auricular en el teléfono. Asegúrese de que el auricular encaje en el gancho para colgar para aguantarlo con firmeza.
- Mantenga ordenados los cables de teléfono y alimentación pasándolos por el espacio disponible.

Su FW500 estará listo para usarse.

3. Familiarizándose con su teléfono

Resumen de su teléfono

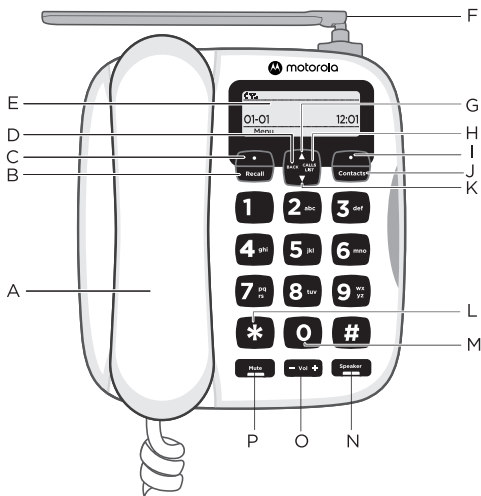

A. Teléfono

B. Tecla de recuperación

Pulse para cambiar entre dos llamadas o responder una llamada en espera.

C. Menú / Aceptar

Pulse para acceder al menú principal en modo inactivo.

Selecciona la opción mostrada en pantalla.

Confirma una opción del menú.

D. Atrás

Volver a modo inactivo.

E. Pantalla

F. Antena

G. Desplazar arriba

Desplaza hacia arriba en listas y menús.

H. Lista de llamadas

Pulse para acceder a la lista de llamadas.

I. Borrar / Atrás

Pulse para eliminar un carácter y dígito individual cuando introduzca nombres y números.

Mantenga pulsado para eliminar todos los caracteres y dígitos. Volver al nivel de menú anterior.

J. Contactos

Abre la lista de contactos.

K. Desplazar abajo

Desplaza hacia abajo en listas y menús.

L. * / Timbre

Marca un *.

Mantenga pulsado para encender o apagar el timbre.

M. O / Espacio / Pausa

Pulse para introducir un espacio en la edición de texto.

Pulse para introducir un O en la edición de números.

Al marcar o guardar un número, mantenga pulsado para introducir una pausa (P).

N. Hablar / Manos libres

Pulse para realizar y recibir llamadas.

Pulse para activar o desactivar manos libres durante una llamada.

O. Subir / bajar volumen

Aumentar / reducir el volumen del auricular o manos libres durante una llamada, o el volumen del timbre en inactivo.

P. Silencio

Pulse para silenciar o recuperar sonido de su micrófono o timbre temporalmente.

Detección de tarjeta SIM

Cuando retire y vuelva a introducir la tarjeta SIM, deberá introducir el PIN de 4 dígitos si la tarjeta SIM está bloqueada. Pulse la tecla ● izquierda para confirmar su PIN.

Nota

Desconecte el teléfono de la alimentación cuando inserte o retire la tarjeta SIM. No toque la zona de la placa metálica de la tarjeta SIM y manténgala alejada de campos electromagnéticos.





















Navegación de los menús

Pasos básicos de navegación por el menú y opciones en pantalla.



Cuando la base esté en espera:

1. Desde la pantalla de espera, pulse la tecla ● izquierda para abrir el menú principal.
2. Use ▲ para desplazarse arriba y ▼ para desplazarse abajo en el menú.
3. Pulse la tecla ● izquierda para abrir un submenú o validar una opción.
4. Pulse la tecla ● derecha para corregir un carácter, cancelar una acción, volver al nivel de menú anterior o pasar a espera.

Iconos de pantalla

-  Indica que la línea fija no tiene servicio.
-  Indica que la línea fija tiene servicio.
-  Indica el estado de conexión. Más barras indican una mejor señal.
-  Indica que no hay tarjeta SIM.
-  Indica que la tarjeta SIM está bloqueada.
-  Indica que una llamada está en espera.
-  Indica otra llamada en espera.
-  Manos libres activado.
-  Tono de terminal apagado.
-  Alarma activada.
-  Llamada entrante de la línea fija.
-  Llamada entrante de la red LTE.
-  Batería totalmente cargada.
-  Batería baja.
-  Batería casi agotada.
-  Batería gastada.
-  Sin acceso de datos
-  Acceso 2G
-  Acceso 3G
-  Acceso 4G

Iconos del menú principal

-  Reloj/Alarma
-  Lista de marcación rápida
-  Configuración

1. Bem-vindo

Esta brochura fornece-lhe as informações de início rápido do seu telefone de emergência FW500. Para obter uma explicação completa de todas as funcionalidades e instruções, consulte o Manual do Utilizador disponível conforme descrito na página inferior desta brochura.

Tem todos os itens?



- Base com fios com antena
- Auscultador com fio com e cabo em espiral
- 1x bateria Ni-MH de 750 mAh e 3,6V CC (pré-instalada)
- Adaptador de corrente elétrica CA para a base
- Cabo de linha telefónica
- Manual do utilizador
- Suporte de montagem na parede

2. Como começar

Ligar e carregar a bateria

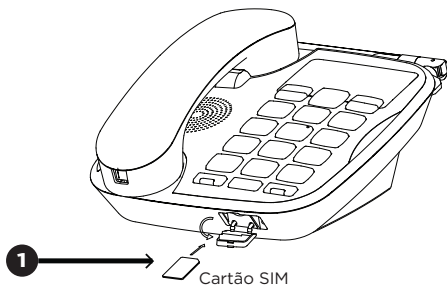
1. Abra a tampa de borracha e insira o cartão SIM na ranhura na direção indicada. Em seguida, feche a tampa de borracha.



2. Ligue a ficha de alimentação CA à tomada assinalada com  na parte inferior da base e ligue a outra extremidade à tomada elétrica.
3. Ligue o cabo de linha telefónica à tomada assinalada com  na parte inferior da base e ligue a outra extremidade à tomada de parede para ligação à linha telefónica.

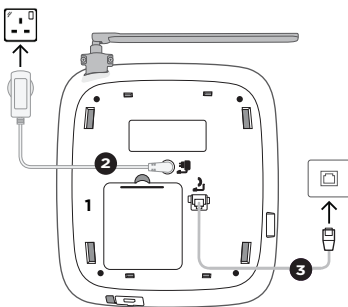

4. O telefone tem uma bateria pré-instalada, que será utilizada em caso de falha de energia. A bateria totalmente carregada estará operacional durante, pelo menos, 8 horas.
5. Certifique-se de que o telefone está sempre ligado à alimentação para que a bateria esteja totalmente carregada e pronta a utilizar.
6. Quando carregar a bateria pela primeira vez, efetue um carregamento contínuo de, pelo menos, 24 horas.

Advertência de bateria fraca

Se for emitido um sinal sonoro intermitente de advertência e a indicação **“Bateria fraca”** for apresentada no ecrã, ligue o telefone à alimentação ou recarregue a bateria antes de voltar a utilizá-la.

Durante o carregamento, irá rolar no ecrã.

Verificar o tom de marcação

Levante o auscultador e verifique se existe sinal de marcação. Em caso de falha de energia, o telefone muda automaticamente da alimentação CA para a bateria. Pode continuar a ouvir o sinal de marcação e a fazer chamadas da forma habitual.

Data e hora

Se subscreveu um serviço de identificação de chamadas, a data e a hora são definidas automaticamente quando recebe a sua primeira chamada.

Se não tiver um serviço de identificação de chamadas, pode programar a data e a hora manualmente.

1. Pressione a tecla **●** esquerda, selecione **Relógio/Alarme** pressionando a tecla **●** esquerda.
2. Desloque-se com **▼** até **Definir hora e data** e pressione a tecla **●** esquerda para confirmar.
3. Introduza a hora (HH:mm), por exemplo, 04:30 no formato de 24 horas. Pressione a tecla **●** esquerda para confirmar.

- Introduza a data no formato DD-MM-AAAA, por exemplo, 27/08/2024 para 27 de agosto de 2024. Apenas os dois últimos dígitos do ano são reguláveis. Pressione a tecla ● esquerda para confirmar.

Montagem na parede

Pode colocar o telefone sobre uma mesa ou montá-lo na parede ao rodar a placa de base.

- Levante o telefone.

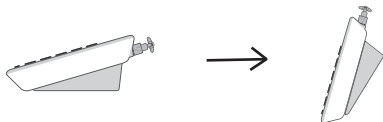

- Retire o suporte da base amovível e rode-a 180 graus até que os entalhes apontem para cima. Em seguida, encaixe-a novamente local do telefone.

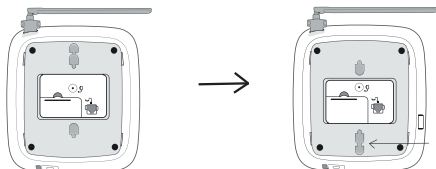

- Rode o interruptor de descanso para a posição inversa com a extremidade oca virada para cima.



- Pendure o auscultador no telefone. Certifique-se de que o auscultador encaixa na parte oca do interruptor de descanso para mantê-lo firme.
- Mantenha o telefone e os cabos de alimentação organizados, passando-os através do espaço fornecido.

O seu FW500 está agora pronto a utilizar.

3. Conhecer o seu telefone

Apresentação geral do telefone

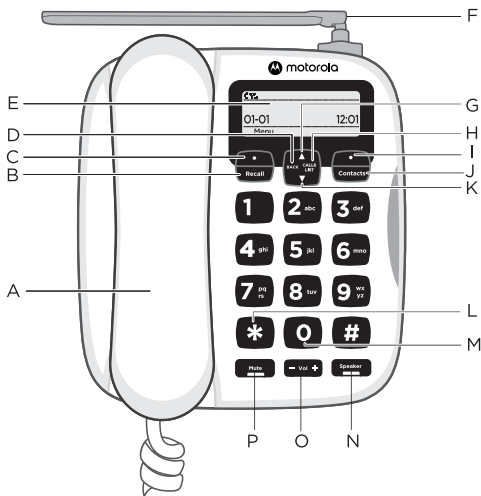

A. Auscultador

B. Tecla de rechamada

Pressione para alternar entre duas chamadas ou atender uma chamada em espera.

C. Menu / OK

Pressione para entrar no menu principal em modo de inatividade. Selecione a opção apresentada no ecrã. Confirme uma opção de menu.

D. Voltar

Volte ao modo de inatividade.

E. Ecrã de visualização

F. Antena

G. Deslocar para cima

Desloque-se para cima em listas e menus.

H. Lista de chamadas

Pressione para aceder à lista de chamadas.

I. Limpar/Anterior

Pressione para elimine caracteres e dígitos individuais ao introduzir nomes e números.

Pressione e mantenha pressionado para remover todos os caracteres e dígitos.

Regresse ao nível de menu anterior.

J. Contactos

Abra a lista de contactos.

K. Deslocar para baixo

Desloque-se para baixo em listas e menus.

L. * / Toque

Marque um *.

Pressione e mantenha pressionado para ativar ou desativar o toque.

M. O / Espaço / Pausa

Pressione para inserir um espaço ao editar texto.

Pressione para inserir O ao editar números.

Ao marcar ou memorizar um número, pressione e mantenha pressionado para introduzir uma pausa (P).

N. Falar/Mãos-livres

Pressione para realizar e receber chamadas.

Pressione para ligar ou desligar a função de mãos-livres durante uma chamada.

O. Aumentar/reduzir volume

Aumente/reduza o volume do auscultador ou do mãos-livres durante uma chamada, ou o volume do toque durante o modo de espera.

P. Silenciar

Pressione para silenciar ou ativar o som do microfone ou do toque temporariamente.

Deteção de cartão SIM

Quando remove e volta a inserir o cartão SIM, tem de introduzir o PIN de 4 dígitos, caso o cartão SIM esteja bloqueado. Pressione a tecla ● esquerda para confirmar o PIN.

Nota

Desligue o telefone da alimentação quando inserir ou remover o cartão SIM. Não toque na área da placa de metal do cartão SIM e mantenha-se afastado de campos eletromagnéticos.





















Navegar nos menus

Os passos básicos de navegação nas opções de menu e no ecrã.



Quando a base se encontra em espera:

1. No ecrã de espera, pressione a tecla ● esquerda para abrir o menu principal.
2. Utilize ▲ para se deslocar para cima e ▼ para se deslocar para baixo no menu.
3. Pressione a tecla ● esquerda para abrir um submenu ou validar uma opção.
4. Pressione a tecla ● direita para corrigir um carácter, cancelar uma ação, voltar ao nível de menu anterior ou ao modo de em espera.

Ícones do ecrã

-  Indica que a rede fixa está fora de serviço.
-  Indica que a rede fixa está em serviço.
-  Indica o estado da ligação. Mais barras indicam um melhor sinal.
-  Indica que não existe cartão SIM.
-  Indica que o cartão SIM está bloqueado.
-  Indica que uma chamada está em espera.
-  Indica que existe outra chamada em espera.
-  O mãos-livres está ligado.
-  O toque do dispositivo está desligado.
-  O alarme está ligado.
-  Chamada recebida da rede fixa.
-  Chamada recebida da rede LTE.
-  A bateria está totalmente carregada.
-  A bateria está fraca.
-  A bateria está quase vazia.
-  A bateria está vazia.
-  Sem acesso a dados
-  Acesso 2G
-  Acesso 3G
-  Acesso 4G

Ícones do menu principal

-  Relógio/Alarme
-  Lista de marcação rápida
-  Definições

1. Bienvenue

Cette notice vous fournit toutes les informations nécessaires pour le démarrage rapide de votre téléphone filaire FW500 de secours en cas d'urgence. Pour les explications complètes concernant toutes les fonctionnalités et les instructions, veuillez vous reporter au Guide d'utilisation qui est disponible comme indiqué en bas de page de cette notice.

Vous avez tout ce qu'il vous faut ?



- Base filaire avec antenne
- Combiné filaire avec cordon spiralé
- Batterie Ni-MH DC 3,6 V 750m Ah (pré-installée)
- Adaptateur secteur pour la base
- Cordon téléphonique
- Guide d'utilisation
- Support de montage mural

2. Pour commencer

Brancher et charger la batterie

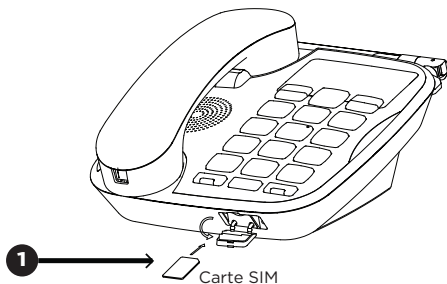
1. Ouvrez le cache en caoutchouc et insérez votre carte SIM dans le logement, dans le sens représenté sur l'illustration. Refermez ensuite le cache en caoutchouc.



2. Branchez la fiche d'alimentation secteur sur la prise marquée  sur le dessous de la base et branchez l'autre extrémité du cordon sur une prise de courant.
3. Branchez le cordon téléphonique sur la prise marquée  sur le dessous de la base et branchez l'autre extrémité du cordon sur la prise de téléphone.

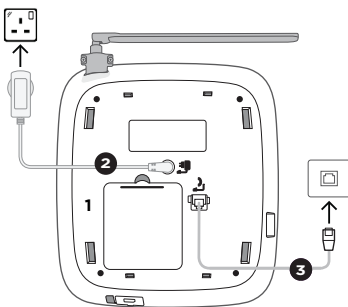

4. Votre téléphone est muni d'une batterie qui peut être utilisée en cas de panne de courant. Lorsqu'elle est complètement chargée, elle offre une autonomie d'au moins 8 heures.
5. Assurez-vous de toujours laisser votre téléphone branché sur une prise de courant de façon que la batterie reste complètement chargée et soit prête à être utilisée.
6. Lorsque vous chargez la batterie pour la première fois, chargez-la pendant au moins 24 heures en continu.

Alerte de batterie déchargée

Si un bip d'alerte est émis par intermittence et que « **Batterie faible** » s'affiche sur l'écran, branchez votre téléphone sur une prise de courant ou rechargez la batterie avant de le réutiliser.

Pendant la charge,  défile sur l'écran.

Vérifier la tonalité

Soulevez le combiné et vérifiez que la tonalité est présente. En cas de panne de courant, le téléphone passe automatiquement de l'alimentation secteur à l'alimentation sur batterie.

Date et heure

Si vous êtes abonné à un service d'identification de l'appelant, la date et l'heure sont réglées automatiquement lorsque vous recevez votre premier appel.

Si vous n'êtes pas abonné à un service d'identification de l'appelant, vous pouvez régler manuellement la date et l'heure.

1. Appuyez sur la touche gauche ●, sélectionnez **Horloge/alarme** en appuyant sur la touche ●.
2. Déroulez ▼ jusqu'à **Régler heure&date** et appuyez sur la touche gauche ● pour valider.
3. Saisissez l'heure (HH:MM), par ex. 04:30 au format 24 heures. Appuyez sur la touche gauche ● pour valider.

4. Saisissez la date au format JJ-MM-AAAA, par ex. 27/08/2024 pour le 27 août 2024. Seuls les deux derniers chiffres de l'année peuvent être réglés. Appuyez sur la touche gauche ● pour valider.

Montage sur un mur

Vous pouvez poser votre téléphone sur une table ou le monter sur un mur en faisant pivoter le support de la base.

1. Soulevez le téléphone.

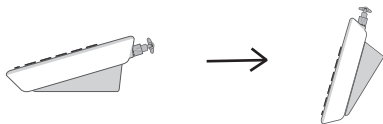

2. Dissociez le support amovible de la base et faites-le pivoter de 180° jusqu'à ce que les encoches soient dirigées vers le haut. Remettez-le ensuite en place sur le téléphone.

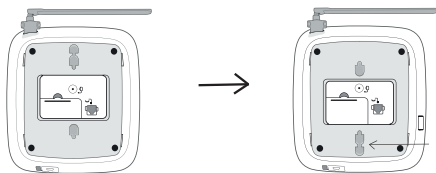

3. Basculez le commutateur à crochet en position inversée avec l'extrémité creuse tournée vers le haut.



4. Accrochez le combiné au téléphone. Assurez-vous que le combiné s'enclenche dans le creux du commutateur à crochet pour le maintenir fermement.
5. Veillez à bien ranger les câbles téléphonique et d'alimentation en les faisant passer dans l'espace prévu à cet effet.

Votre téléphone FW500 est maintenant prêt à être utilisé.

3. Apprenez à connaître votre téléphone

Présentation de votre téléphone

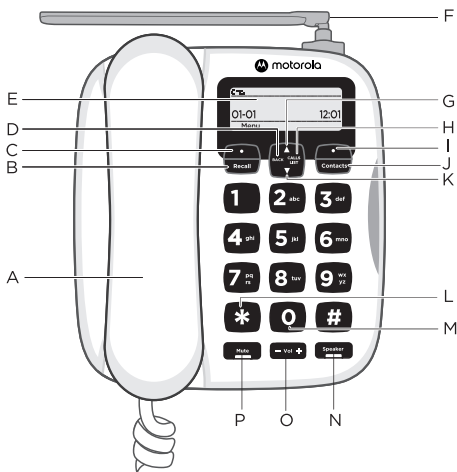

A. Combiné

B. Touche de fonction flash

Appuyez sur cette touche pour basculer entre deux appels ou répondre à un appel en attente.

C. Menu / OK

Appuyez sur cette touche pour accéder au menu principal en mode veille. Sélectionnez l'option s'affichant sur l'écran. Confirmez une option de menu.

D. Retour

Permet de revenir au mode veille.

E. Écran d'affichage

F. Antenne

G. Défilement vers le haut

Permet de dérouler vers le haut les listes et les menus.

H. Liste des appels

Appuyez sur cette touche pour accéder à la liste des appels.

I. Effacer / Retour

Appuyez sur cette touche pour supprimer des caractères et des chiffres lorsque vous saisissez des noms et des numéros.

Maintenez la touche enfoncée pour effacer tous les caractères et les chiffres.

Permet de revenir au niveau du menu précédent.

J. Contacts

Permet d'ouvrir la liste des contacts.

K. Défilement vers le bas

Permet de dérouler vers le bas les listes et les menus.

L. * / Sonnerie

Composer un *.

Appuyez sur cette touche pour activer ou couper la sonnerie.

M. 0 / Espace / Pause

Appuyez sur cette touche pour insérer un espace dans la rédaction d'un texte.

Appuyez sur cette touche pour insérer 0 dans la composition d'un numéro.

Lorsque vous composez ou enregistrez un numéro, maintenez la touche enfoncée pour insérer une pause (P).

N. Parler / Mains libres

Appuyez sur cette touche pour passer et recevoir des appels.

Appuyez sur la touche pour activer ou désactiver le mode mains libres pendant un appel.

O. Augmenter / baisser le volume

Permet d'augmenter / baisser le volume de l'écouteur ou mains libres, ou celui de la sonnerie en mode veille.

P. Sourdine

Appuyez sur cette touche pour désactiver ou réactiver temporairement votre microphone ou la sonnerie.

Détection de carte SIM

Lorsque vous retirez ou réinstallez la carte SIM, vous devez saisir le code PIN à 4 chiffres dans le cas où la carte SIM est verrouillée. Appuyez sur la touche gauche ● pour valider votre code PIN.

Remarque

Débranchez votre téléphone de la prise de courant pour insérer ou retirer la carte SIM. Ne touchez pas la plaque métallique de la carte SIM et maintenez celle-ci à l'écart des champs magnétiques.





















Naviguer dans les menus

Les étapes de base pour la navigation dans les menus et les options pour l'écran sont décrites ci-dessous.



La base étant en mode veille :

1. Avec l'écran en mode veille, appuyez sur la touche gauche ● pour ouvrir le men principal.
2. Utilisez ▲ pour dérouler le menu vers le haut et ▼ pour le dérouler vers le bas.
3. Appuyez sur la touche gauche ● pour ouvrir un sous-menu ou valider une option.
4. Appuyez sur la touche droite ● pour corriger un caractère, annuler une opération, revenir au niveau du menu précédent ou au mode veille.

Icônes de l'écran

-  Indique que la ligne fixe est hors service.
-  Indique que la ligne fixe est en service.
-  Indique l'état de la connexion. Plus le nombre de barres est élevé, plus le signal est bon.
-  Indique qu'aucune carte SIM n'est insérée.
-  Indique que la carte SIM est verrouillée.
-  Indique qu'un appel est en attente.
-  Indique qu'un autre appel est en attente.
-  Le mode mains libres est activé.
-  La sonnerie du combiné est désactivée.
-  L'alarme (réveil) est activée.
-  Appel entrant de la ligne fixe.
-  Appel entrant du réseau LTE (mobile).
-  La batterie est complètement chargée.
-  La batterie est faible.
-  La batterie est presque déchargée.
-  La batterie est déchargée.
-  Aucun accès de données
-  Accès 2G
-  Accès 3G
-  Accès 4G

Icônes du menu principal

-  Horloge/Alarme
-  Liste de numérotation rapide
-  Paramètres

1. Benvenuto

IT

Questo opuscolo fornisce le informazioni di avvio rapido del telefono linea di backup di emergenza FW500. Per una spiegazione completa di tutte le funzioni e le istruzioni, fare riferimento alla Guida per l'utente che può essere disponibile secondo come descritto nell'ultima pagina di questo opuscolo.

C'è tutto?



- Base cablata con antenna
- Cornetta con cavo ricurvo
- 1 x batteria Ni-MH da DC3,6V 750mAh (preinstallata)
- Adattatore di alimentazione AC per la base
- Cavo della linea telefonica
- Manuale dell'utente
- Staffa di montaggio a parete

2. Per iniziare

Collegamento e ricarica della batteria

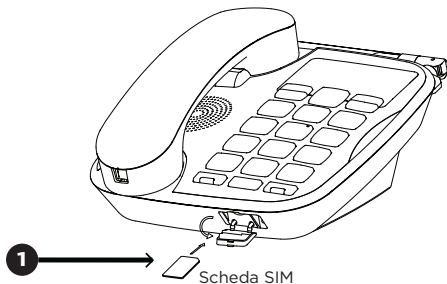
1. Aprire il coperchio in gomma e inserire la scheda SIM nello slot nella direzione illustrata. Quindi chiudere il coperchio in gomma.



2. Collegare lo spinotto di alimentazione AC nella presa  sul fondo della base e inserire l'altra estremità nella presa a parete AC.
3. Collegare il cavo della linea telefonica nella presa  sul fondo della base e inserire l'altra estremità nella presa a parete del telefono.

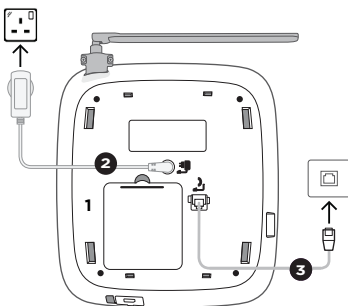

4. Nel telefono è preinstallata una batteria che verrà utilizzata in caso di interruzione di corrente. La batteria completamente carica sarà operativa per almeno 8 ore.
5. Assicurarsi che il telefono sia sempre collegato all'alimentazione in modo che la batteria sia completamente carica e pronta per l'uso.
6. Quando si carica la batteria per la prima volta, caricare continuamente per almeno 24 ore.

Avvertimento batteria quasi scarica

Se viene emesso un segnale acustico di avviso a intermittenza e sullo schermo viene visualizzato **"Batteria quasi scarica"**, collegare il telefono all'alimentazione o ricaricare la batteria prima di utilizzarlo nuovamente.

Durante la ricarica,  scorrerà sul display.

Controllo del segnale di linea libera

Sollevarre il ricevitore e verificare se si sente il segnale di linea libera. In caso di interruzione di corrente, il telefono passerà automaticamente dall'alimentazione AC alla batteria. Puoi comunque sentire il segnale di linea ed effettuare chiamate come al solito.

Data e ora

Se si ha un abbonamento al servizio ID chiamante, la data e l'ora vengono impostate automaticamente quando si riceve la prima chiamata.

Se non si ha un abbonamento al servizio ID chiamante, è possibile impostare la data e l'ora manualmente.

1. Premere il tasto sinistro ●, selezionare **Orologio/Sveglia** premendo il tasto sinistro ●.
2. Scorrere con ▼ fino a **Imposta ora & data** e premere il tasto sinistro ● per confermare.
3. Immettere l'ora (HH:MM), ad esempio 04:30 nel formato 24 ore. Premere il tasto sinistro ● per confermare.

- Inserire la data utilizzando il formato GG-MM-AAAA, ad es. 27/08/2024 per il 27 agosto 2024. Sono regolabili solo le ultime due cifre dell'anno. Premere il tasto sinistro ● per confermare.

Montaggio sulla parete

Si può posizionare il telefono su un tavolo o montarlo a parete ruotando la piastra di base.

- Sollevare il telefono.

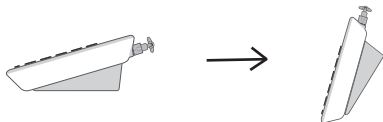

- Rimuovere la staffa della base rimovibile e ruotarla di 180 gradi finché le tacche non sono rivolte verso l'alto. Quindi farlo nuovamente scattare in posizione sul telefono.

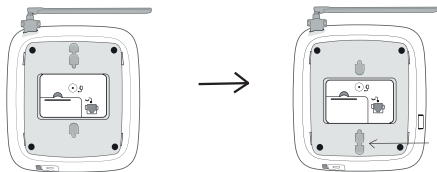

- Ruotare l'interruttore del gancio in posizione inversa con l'estremità cava rivolta verso l'alto.



- Appendere la cornetta al telefono. Assicurarsi che la cornetta scatti nella cavità dell'interruttore del gancio per tenerlo fermo.
- Mantenere in ordine il telefono e i cavi di alimentazione facendoli passare attraverso lo spazio previsto.

FW500 è ora pronto per l'uso.

3. Conoscere il telefono

Panoramica del telefono

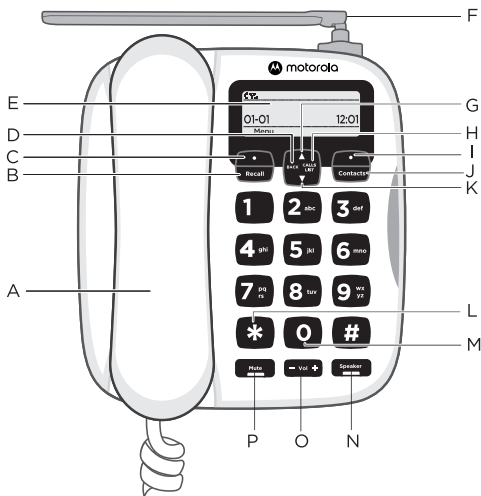

A. Cornetta

B. Tasto funzione Recall

Premere per passare da una chiamata all'altra o per rispondere a una chiamata in attesa.

C. Menù / OK

Premere per accedere al menù principale in modalità inattiva. Selezionare le opzioni visualizzate sullo schermo. Confermare un'opzione del menù.

D. Indietro

Tornare alla modalità inattiva.

E. Schermo

F. Antenna

G. Scorri su

Scorrere verso l'alto attraverso elenchi e menù.

H. Elenco chiamate

Premere per accedere all'elenco delle chiamate.

I. Cancella / Indietro

Premere per eliminare singoli caratteri e cifre sullo schermo quando si inseriscono nomi e numeri.

Tenere premuto per eliminare tutti i caratteri e le cifre.
Tornare al livello di menù precedente.

J. Contatti

Aprire l'elenco dei contatti.

K. Scorri giù

Scorrere verso il basso attraverso elenchi e menù.

L. * / Suoneria

Selezionare un *.

Tenere premuto per attivare o disattivare la suoneria.

M. O / Spazio / Pausa

Durante la modifica di un testo, premere per inserire uno spazio.

Premere per inserire 0 durante modifica di un numero.

Tenere premuto per inserire una pausa (P), durante la composizione o la memorizzazione di un numero.

N. Parla / Vivavoce

Premere per effettuare e ricevere chiamate.

Premere per attivare o disattivare il vivavoce durante una chiamata.

O. Volume su / giù

Aumenta/diminuisce il volume dell'altoparlante auricolare o del vivavoce durante una chiamata, oppure il volume della suoneria durante lo standby.

P. Muto

Premere per disattivare o riattivare temporaneamente il microfono o la suoneria.

Rilevamento della scheda SIM

Quando si rimuove e reinsertisce la scheda SIM, è necessario inserire il PIN di 4 cifre nel caso in cui la scheda SIM sia bloccata. Premere il tasto sinistro ● per confermare il PIN.

Nota

Scollegare il telefono dall'alimentazione quando si inserisce o si rimuove la scheda SIM. Non toccare la zona della piastra metallica della scheda SIM e tenerla lontana dai campi elettromagnetici.





















Navigazione nei menù

Le fasi di base della navigazione nel menù e nelle opzioni sullo schermo.



Quando la base è in standby:

1. Dalla schermata di standby, premere il tasto sinistro ● per aprire il menù principale.
2. Utilizzare ▲ per scorrere verso l'alto e ▼ per scorrere verso il basso attraverso il menù.
3. Premere il tasto sinistro ● per aprire un sottomenù o confermare un'opzione.
4. Premere il tasto destro ● per correggere un carattere, annullare un'azione, tornare al livello di menù precedente o andare in standby.

Icone del display

-  Indica che la linea fissa è fuori servizio.
-  Indica che la linea fissa è in servizio.
-  Indica lo stato della connessione. Più barre indicano un segnale migliore.
-  Indica che non è presente alcuna scheda SIM.
-  Indica che la scheda SIM è bloccata.
-  Indica che una chiamata è in attesa.
-  Indica che un'altra chiamata è in attesa.
-  Il vivavoce è attivo.
-  La suoneria della cornetta è disattivata.
-  La sveglia è attiva.
-  Chiamata in arrivo da rete fissa.
-  Chiamata in arrivo dalla rete LTE.
-  La batteria è completamente carica.
-  La batteria sta per esaurirsi.
-  La batteria è quasi scarica.
-  La batteria è scarica.
-  Nessun accesso ai dati
-  Accesso 2G
-  Accesso 3G
-  Accesso 4G

Icone del menù principale

-  Orologio/Sveglia
-  Elenco delle chiamate rapide
-  Impostazioni

1. Willkommen

In dieser Broschüre finden Sie Schnellstartinformationen zu Ihrem kabelgebundenen Telefon FW500. Eine vollständige Erklärung aller Funktionen und Anweisungen finden Sie im Benutzerhandbuch, das Sie wie auf der letzten Seite dieser Broschüre beschrieben finden können.

Haben Sie alles?



- Kabelgebundene Basisstation mit Antenne
- Handapparat mit Spiralkabel
- 1 x DC 3,6 V, 750 mAh Ni-MH Akkupack (vorinstalliert)
- Netzgerät für die Basisstation
- Telefonanschlusskabel
- Benutzerhandbuch
- Wandhalterung

2. Erste Schritte

Anschließen und Laden des Akkus

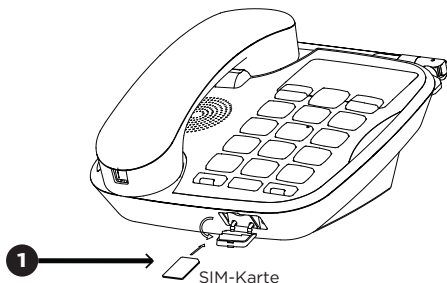
1. Öffnen Sie die Gummiabdeckung und setzen Sie die SIM-Karte in der abgebildeten Richtung in den Steckplatz ein. Schließen Sie dann die Gummiabdeckung.



2. Stecken Sie den Netzstecker in die mit  gekennzeichnete Buchse an der Unterseite des Sockels und stecken Sie das andere Ende in eine Netzsteckdose.
3. Stecken Sie das Telefonanschlusskabel in die mit  gekennzeichnete Buchse an der Unterseite des Sockels und stecken Sie das andere Ende in die Telefonbuchse.

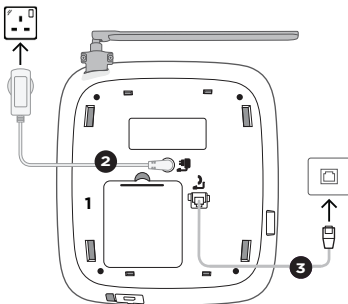

4. Ihr Telefon ist mit einem Akku ausgestattet, der im Falle eines Stromausfalls zum Einsatz kommt. Der voll aufgeladene Akku ist mindestens 8 Stunden lang einsatzbereit.
5. Stellen Sie sicher, dass Ihr Telefon immer an das Stromnetz angeschlossen ist, damit der Akku vollständig geladen und einsatzbereit ist.
6. Wenn Sie den Akku zum ersten Mal aufladen, sollten Sie ihn mindestens 24 Stunden lang ununterbrochen laden.

Warnung bei schwachem Akku

Wenn in Abständen ein Warnton ertönt und auf dem Bildschirm „**Batterie schwach**“ angezeigt wird, schließen Sie das Telefon an das Stromnetz an oder laden Sie den Akku auf, bevor Sie das Telefon wieder benutzen.

Während des Ladevorgangs wird  auf dem Display durchlaufend angezeigt.

Überprüfung des Freizeichens

Heben Sie den Handapparat ab und überprüfen Sie, ob ein Freizeichen zu hören ist. Im Falle eines Stromausfalls schaltet das Telefon automatisch vom Netz- auf den Akkubetrieb um. Sie können weiterhin das Freizeichen hören und wie gewohnt Anrufe tätigen.

Datum und Uhrzeit

Wenn Sie einen Anrufer-ID-Dienst abonniert haben, werden Datum und Uhrzeit automatisch eingestellt, wenn Sie Ihren ersten Anruf erhalten.

Wenn Sie keinen Anrufer-ID-Dienst haben, können Sie das Datum und die Uhrzeit manuell einstellen.

1. Drücken Sie die linke Taste ●, wählen Sie **Uhr/Alarm**, indem Sie die linke Taste ● drücken.
2. Scrollen Sie mit ▼ zu **Zeit&Datum stellen** und drücken Sie zur Bestätigung die linke Taste ●.
3. Geben Sie die Uhrzeit (HH:MM) ein, z. B. 04:30 im 24-Stunden-Format. Drücken Sie zur Bestätigung die linke Taste ●.

4. Geben Sie das Datum im Format TT-MM-JJJJ ein, z. B. 27/08/2024 für den 27. August 2024. Nur die letzten beiden Ziffern der Jahreszahl sind einstellbar. Drücken Sie zur Bestätigung die linke Taste ●.

Wandanbringung

Sie können Ihr Telefon entweder auf einen Tisch stellen oder durch Drehen der Grundplatte an der Wand anbringen.

1. Heben Sie das Telefon an.

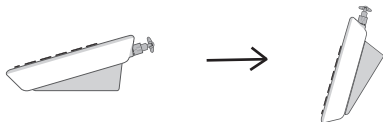

2. Entfernen Sie die abnehmbare Basishalterung und drehen Sie sie um 180 Grad, bis die Kerben nach oben zeigen. Klicken Sie sie dann wieder an ihren Platz am Telefon.

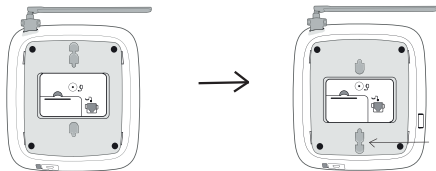

3. Klappen Sie den Hakenschalter in die umgekehrte Position, so dass das hohle Ende nach oben zeigt.



4. Hängen Sie den Handapparat an das Telefon. Vergewissern Sie sich, dass der Handapparat in der Mulde des Hörers einrastet, damit er fest sitzt.
5. Führen Sie die Telefon- und das Stromkabel ordentlich durch den dafür vorgesehenen Raum.

Ihr FW500 ist nun einsatzbereit.

3. Lernen Sie Ihr Telefon kennen

Überblick über Ihr Telefon

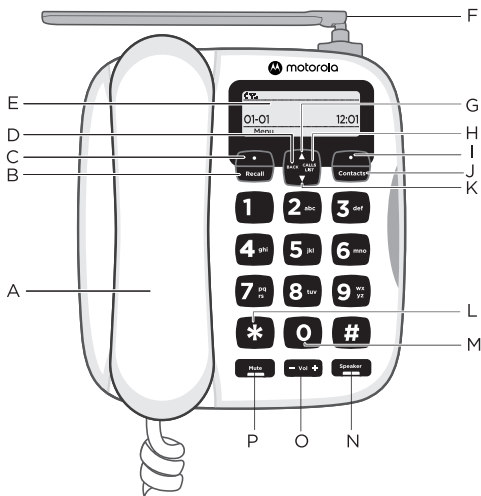

1. Handapparat

2. Rückruf-Taste

Drücken Sie diese Taste, um zwischen zwei Anrufen zu wechseln oder einen anklopfenden Anruf entgegenzunehmen.

3. Menü / OK

Drücken Sie diese Taste, um im Ruhezustand das Hauptmenü aufzurufen. Wählen Sie die auf dem Bildschirm angezeigte Option. Bestätigen einer Menüoption.

4. Zurück

Gehen Sie zurück in den Ruhezustand.

5. Bildschirm

6. Antenne

7. Nach oben scrollen

Durch Listen und Menüs nach oben scrollen.

8. Anrufliste

Drücken, um die Anrufliste aufzurufen.

9. Löschen / Zurück

Drücken, um bei der Eingabe von Namen und Zahlen einzelne Zeichen oder Ziffern zu löschen.

Gedrückt halten, um alle Zeichen und Ziffern zu löschen.
Zur vorherigen Menüebene zurückgehen.

10. Kontakte

Die Kontaktliste öffnen.

11. Nach unten scrollen

Durch Listen und Menüs nach unten scrollen.

12. * / Klingel

* wählen.

Gedrückt halten, um die Klingel ein- oder auszuschalten.

13. 0 / Leerzeichen / Pause

Drücken, um bei der Textbearbeitung ein Leerzeichen einzufügen.

Drücken, um bei der Bearbeitung von Zahlen eine 0 einzufügen.

Bei Wahl oder Speichern einer Nummer diese Taste gedrückt halten, um eine Pause (P) einzugeben.

14. Sprechen / Freisprechen

Drücken, um Anrufe zu tätigen bzw. entgegenzunehmen.

Drücken, um Freisprechen während eines Anrufs ein- oder auszuschalten.

15. Lautstärke aufwärts/abwärts

Erhöhen/Verringern der Hörer- oder Freisprechlautstärke während eines Anrufs oder der Rufonlautstärke im Standby-Modus.

16. Stummschaltung

Drücken, um das Mikrofon oder die Klingel zeitweilig stummzuschalten.

SIM-Karten-Erkennung

Wenn Sie die SIM-Karte herausnehmen und wieder einlegen, müssen Sie die vierstellige PIN eingeben, falls die SIM-Karte gesperrt ist. Drücken Sie zur Ihrer PIN Bestätigung die linke Taste ●.

Hinweis

Trennen Sie das Telefon von der Stromversorgung, wenn Sie die SIM-Karte einlegen oder entfernen. Berühren Sie nicht den Metallbereich der SIM-Karte und halten Sie sie von elektromagnetischen Feldern fern.





















Navigation durch die Menüs

Die grundlegenden Schritte der Navigation durch die Menüs und die Optionen auf dem Bildschirm.



Wenn die Basisstation im Standby-Modus ist:

1. Drücken Sie beim Standby-Bildschirm die linke Taste ●, um das Hauptmenü zu öffnen.
2. Verwenden Sie ▲, um im Menü nach oben zu scrollen, und ▼, um im Menü nach unten zu scrollen.
3. Drücken Sie die linke Taste ●, um ein Untermenü zu öffnen oder eine Option zu bestätigen.
4. Drücken Sie die rechte Taste ●, um ein Zeichen zu korrigieren, eine Aktion abzubrechen oder zur vorherigen Menüebene oder in den Standby-Modus zurückzukehren.

Anzeigesymbole

-  Zeigt an, dass der Festnetzanschluss außer Betrieb ist.
-  Zeigt an, dass der Festnetzanschluss in Betrieb ist.
-  Zeigt den Verbindungsstatus an. Mehr Balken zeigen ein besseres Signal an.
-  Zeigt an, dass keine SIM-Karte vorhanden ist.
-  Zeigt an, dass die SIM-Karte gesperrt ist.
-  Zeigt an, dass ein Anruf gehalten wird.
-  Zeigt an, dass ein weiterer Anruf wartet.
-  Freisprechen ist eingeschaltet.
-  Die Klingel des Handapparats ist ausgeschaltet.
-  Alarm ist eingeschaltet.
-  Eingehender Anruf aus dem Festnetz.
-  Eingehender Anruf aus dem LTE-Netzwerk.
-  Batterie ist voll geladen.
-  Batterie ist schwach.
-  Batterie ist fast erschöpft.
-  Batterie ist leer.
-  Kein Datenzugriff
-  2G-Zugriff
-  3G-Zugriff
-  4G-Zugriff

Hauptmenüsymbole

-  Uhrzeit/Weckruf
-  Kurzwahlliste
-  Einstellungen

1. Welkom

Dit boekje biedt u de snelstartinformatie van uw FW500 telefoon met noodhulplijn. Voor een volledige uitleg van alle functies en instructies verwijzen wij u naar de gebruikershandleiding die verkrijgbaar is zoals beschreven op de onderste bladzijde van dit boekje.

Is alles aanwezig?

- Basisstation met snoer en antenne
- Handset met krulsnoer
- 1x DC3,6V 750mAh Ni-MH-batterij (vooraf geïnstalleerd)
- Wisselstroomadapter voor basisstation
- Telefoonsnoer
- Gebruikershandleiding
- Wandmontagebeugel

2. Aan de slag

De batterij aansluiten en opladen

1. Open het rubberen klepje en plaats uw SIM-kaart in de richting zoals aangegeven in de sleuf. Sluit vervolgens het rubberen klepje.

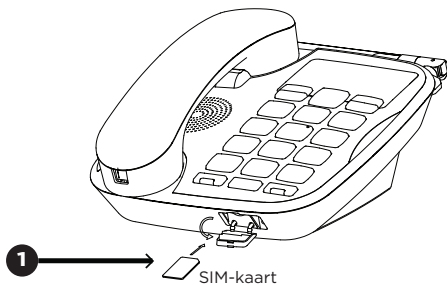

2. Steek de stekker in de met  gemarkeerde aansluiting aan de onderkant van het basisstation en steek het andere uiteinde in het stopcontact.
3. Steek het telefoonsnoer in de met  gemarkeerde aansluiting aan de onderkant van het basisstation en steek het andere uiteinde in de telefoonaansluiting op de wand.

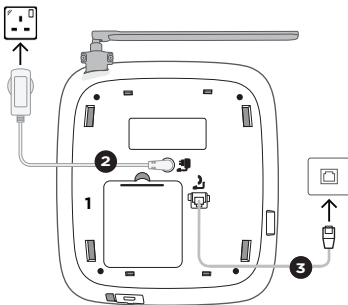

4. Uw telefoon is vooraf geïnstalleerd met een batterijpakket dat wordt gebruikt als de stroom uitvalt. De volledig opgeladen batterij zal minstens 8 uur werken.
5. Zorg ervoor dat uw telefoon altijd is aangesloten op de voeding zodat de batterij volledig is opgeladen en klaar is voor gebruik.
6. Wanneer u de batterij voor de eerste keer oplaadt, laadt u deze ten minste 24 uur onafgebroken op.

Waarschuwing voor bijna lege batterij

Als er met tussenpozen een waarschuwingssignaal klinkt en “**Batterij bijna leeg**” op het scherm wordt weergegeven, sluit u de telefoon aan op de voeding of laadt u de batterij op voordat u de telefoon opnieuw gebruikt.

Tijdens het opladen, zal het pictogram  op de display scrollen.

Controleren op de kiestoon

Neem de handset van de haak en controleer of er een kiestoon is. Bij stroomuitval schakelt de telefoon automatisch over van netvoeding naar batterijvoeding. U kunt nog steeds de kiestoon horen en bellen zoals gewoonlijk.

Datum en tijd

Als u geabonneerd bent op een nummerherkenningservice, worden de datum en tijd automatisch ingesteld wanneer u de eerste oproep ontvangt.

Als u geen abonnement voor nummerherkenningservice hebt, kunt u de datum en tijd handmatig instellen.

1. Druk op de linker toets ● en selecteer **Klok/Alarm** door op de linker toets ● te drukken.
2. Blader ▼ naar **Datum&tijd instellen** en druk op de linker toets ● om te bevestigen.
3. Voer de tijd in (UU:MM) bijv. 04:30 in 24-uurs formaat. Druk op de linker toets ● om te bevestigen.

4. Voer de datum in volgens het formaat DD-MM-JJJJ, bijvoorbeeld 27/08/2024 voor 27 augustus 2024. Alleen de laatste twee cijfers van het jaar zijn instelbaar. Druk op de linker toets ● om te bevestigen.

Wandmontage

U kunt uw telefoon op een tafel plaatsen of aan de muur bevestigen door de basisplaat te draaien.

1. Neem de telefoon op.

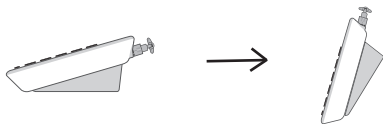

2. Verwijder de afneembare beugel van het basisstation en draai deze 180 graden totdat de inkepingen naar boven wijzen. Klik het dan terug op zijn plaats op de telefoon.

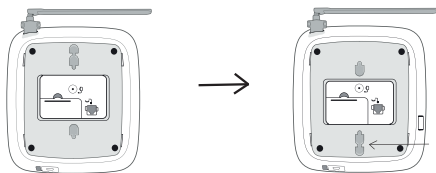

3. Draai de haakschakelaar in de omgekeerde stand met het holle uiteinde naar boven gericht.



4. Hang de handset op aan de telefoon. Zorg ervoor dat de handset in de holte van de haakschakelaar klikt om deze stevig vast te zetten.
5. Houd de telefoon- en stroomkabels netjes door ze door de daarvoor bestemde ruimte te leiden.

Uw FW500 is nu klaar voor gebruik.

3. Uw telefoon leren kennen

Overzicht van uw telefoon

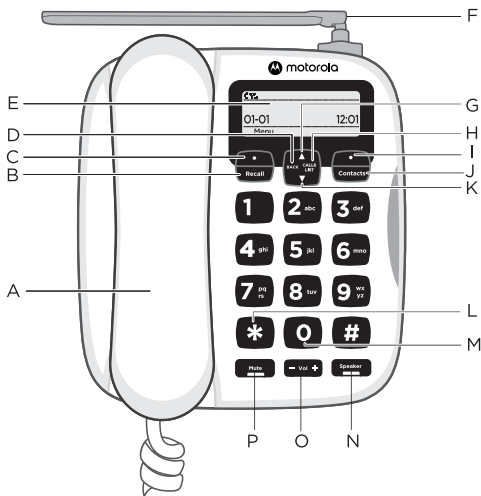

A. Handset

B. Flash-toets

Druk hierop om tussen twee gesprekken te schakelen of een wachtend gesprek te beantwoorden.

C. Menu/OK

Druk hierop om het hoofdmenu te openen in de inactieve modus. Selecteer de optie weergegeven op het scherm. Bevestig een menuoptie.

D. Terug

Ga terug naar de inactieve modus.

E. Beeldscherm

F. Antenne

G. Blader omhoog

Blader omhoog door lijsten en menu's.

H. Bellijst

Druk hierop om de bellijst te openen.

I. Wissen/Terug

Druk hierop om afzonderlijke tekens en cijfers te wissen bij het invoeren van namen en nummers.

Houd ingedrukt om alle tekens en cijfers te verwijderen.
Ga terug naar het vorige menuniveau.

J. Contacten

Open de contactenlijst.

K. Blader omlaag

Blader omlaag door lijsten en instellingen.

L. */Belsignaal

Kies een *.

Houd ingedrukt om het belsignaal in of uit te schakelen.

M. O/Spatie/Pauze

Druk hierop om een spatie in te voegen bij het bewerken van tekst.

Druk hierop om een 0 in te voegen bij het bewerken van getallen.

Houd ingedrukt om een pauze (P) in te voeren tijdens het kiezen of opslaan van een nummer.

N. Spreken/Handsfree

Druk hierop om te bellen en gebeld te worden.

Druk hierop om handsfree in of uit te schakelen tijdens een oproep.

O. Volume verhogen/verlagen

Verhoog/verlaag het volume van de hoorn of handsfree tijdens een gesprek, of het volume van het belsignaal tijdens stand-by.

P. Dempen

Druk hierop om de microfoon of het belsignaal tijdelijk te dempen of weer in te schakelen.

SIM-kaartdetectie

Wanneer u de SIM-kaart verwijdert en opnieuw plaatst, moet u de 4-cijferige PIN-code invoeren als de SIM-kaart geblokkeerd is. Druk op de linker toets ● om uw PIN te bevestigen.

Opmerking

Haal de telefoon uit het stopcontact wanneer u de SIM-kaart plaatst of verwijdert. Raak het metalen plaatgedeelte van de SIM-kaart niet aan en blijf uit de buurt van elektromagnetische velden.

Door de menu's navigeren

De basisstappen voor het navigeren door het menu en de opties op het scherm.



Wanneer het basisstation in stand-by staat:

1. Druk vanuit het stand-byscherm op de linker toets ● om het hoofdmenu te openen.
2. Gebruik ▲ om omhoog te bladeren en ▼ om omlaag te bladeren door het menu.
3. Druk op de linker toets ● om een submenu te openen of een optie te valideren.
4. Druk op de rechter toets ● om een teken te corrigeren, een actie te annuleren, terug te keren naar het vorige menuniveau of stand-by.

Displaypictogrammen

-  Geeft aan dat de vaste lijn buiten dienst is.
-  Geeft aan dat de vaste lijn in bedrijf is.
-  Geeft de verbindingstatus aan. Meer balkjes duiden op een beter signaal.
-  Geeft aan dat er geen SIM-kaart is.
-  Geeft aan dat de SIM-kaart geblokkeerd is.
-  Geeft aan dat een gesprek in de wacht staat.
-  Geeft aan dat er een ander gesprek in de wacht staat.
-  Handsfree is ingeschakeld.
-  Het belsignaal van de handset is uitgeschakeld.
-  Het alarm is ingeschakeld.
-  Inkomende oproep vanaf de vaste lijn.
-  Inkomende oproep vanaf het LTE-netwerk.
-  De batterij is volledig opgeladen.
-  De batterij raakt leeg.
-  De batterij is bijna leeg.
-  De batterij is leeg.
-  Geen gegevenstoegang
-  2G-toegang
-  3G-toegang
-  4G-toegang

Pictogrammen van hoofdmenu

-  Kloek/Alarm
-  Snelkieslijst
-  Instellingen

<This page has been intentionally left blank>

<This page has been intentionally left blank>

<This page has been intentionally left blank>



EN - Scan the QR to view the **USER GUIDE**

ES - Escanee el QR para ver la **GUIA USUARIO**

PT - Digitalize o código QR para ver o **GUIA DO UTILIZADOR**

FR - Scannez le code QR pour voir le **GUIDE DE L'UTILISATEUR**

DE - Scannen Sie den QR-Code, um die **BEDIENUNGSANLEITUNG** anzuzeigen.

IT - Scansionare il QR per visualizzare la **GUIDA UTENTE**

NL - Scan de QR om de **GEBRUIKERSHANDLEIDING** te bekijken

PL - Zeskanuj QR, aby wyświetlić **PODRĘCZNIK UŻYTKOWNIKA**

CZ - Naskenováním QR zobrazíte **UŽIVATELSKOU PŘÍRUČKU**

HU - Szkennelje be a QR-kódot a **HASZNÁLATI ÚTMUTATÓ** megtekintéséhez

BG - Сканирайте QR, за да видите **НАСОКИТЕ ЗА ПОЛЗВАНЕ**

UA - Відскануйте QR, щоб переглянути **ПОСІБНИК КОРИСТУВАЧА**

RU - Отсканируйте QR для просмотра **РУКОВОДСТВА ПОЛЬЗОВАТЕЛЯ**

RO - Scațați QR pentru a vizualiza **GHIDUL UTILIZATORULUI**

GR - Σαρώστε το QR για να δείτε τον **ΟΔΗΓΟ ΧΡΗΣΤΗ**

SK - Naskenovaním QR zobrazíte **UŽÍVATELSKÚ PŘÍRUČKU**

TR - **KULLANICI KILAVUZUNU** görüntülemek için QR'ı tarayın

HR - Skenirajte QR kako biste vidjeli **KORISNIČKI VODIČ**



Imported and distributed by Telcomdis Tecnología S.L.U.

EU Declaration of Conformity

The equipment complies with the essential requirements for the Radio Equipment Directive 2014/53/EU.

Manufactured, distributed or sold by Meizhou Guo Wei Electronics Co. LTD., official licensee for this product. MOTOROLA and the Stylized M Logo are trademarks or registered trademarks of Motorola Trademark Holdings, LLC. and are used under license. All other trademarks are the property of their respective owners. © 2024 Motorola Mobility LLC. All rights reserved.

Version 4 (EU_TT)

